



combia®

Ⓓ Feste Seitenwand zur Kombination mit Türe

ⒼⒷ Fixed side panel for combination with door

Ⓘ Parete fissa in combinazione con porta

Ⓕ Paroi fixe en combinaison avec une porte

Teile:

APX / BPX + A / FX

parts:

componenti:

pièces:

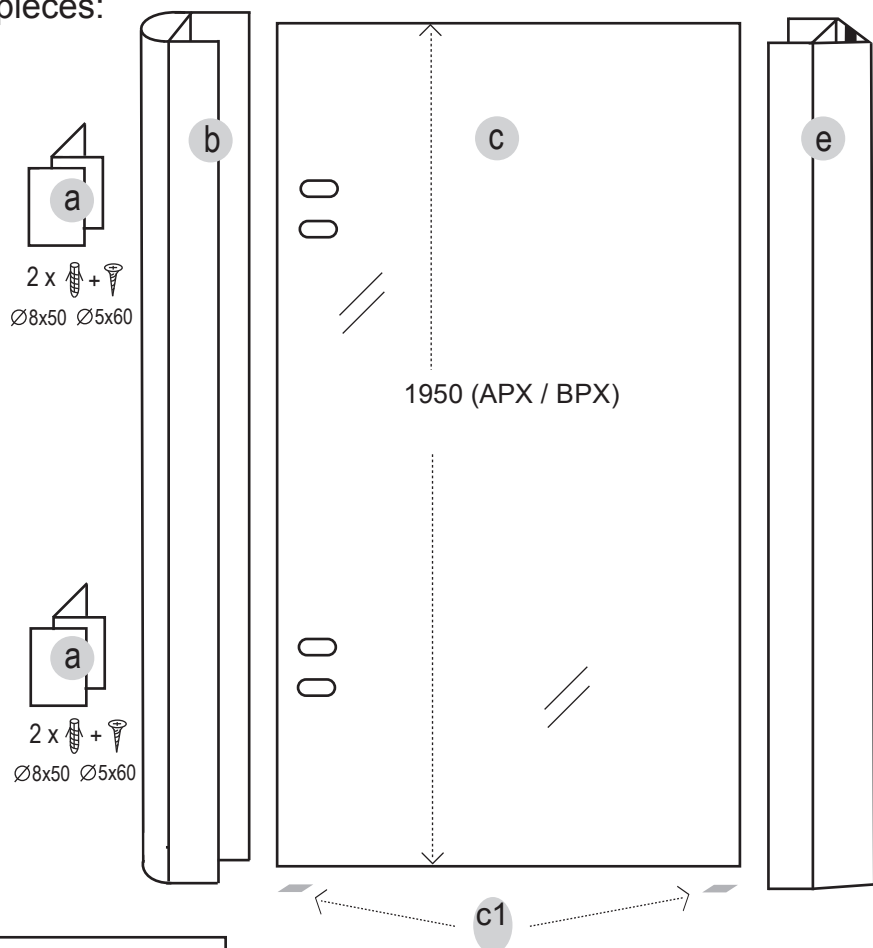

Maße in mm
 measures in mm
 misure in mm
 mesures en mm

Werkzeuge:

tools:

attrezzi:

outils:

2 x

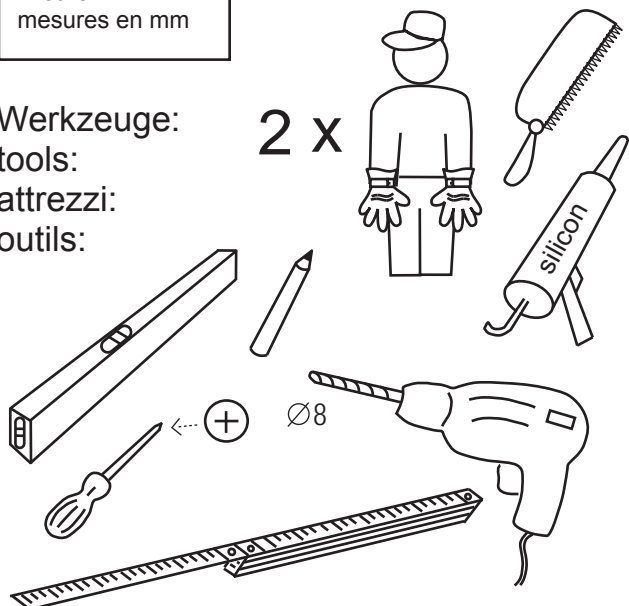

Pflegehinweise für Dusche:

care information for shower:

informazioni sulla pulizia doccia:

informations sur le nettoyage douche:

O.K.



NO:

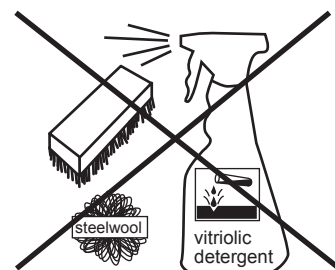

1

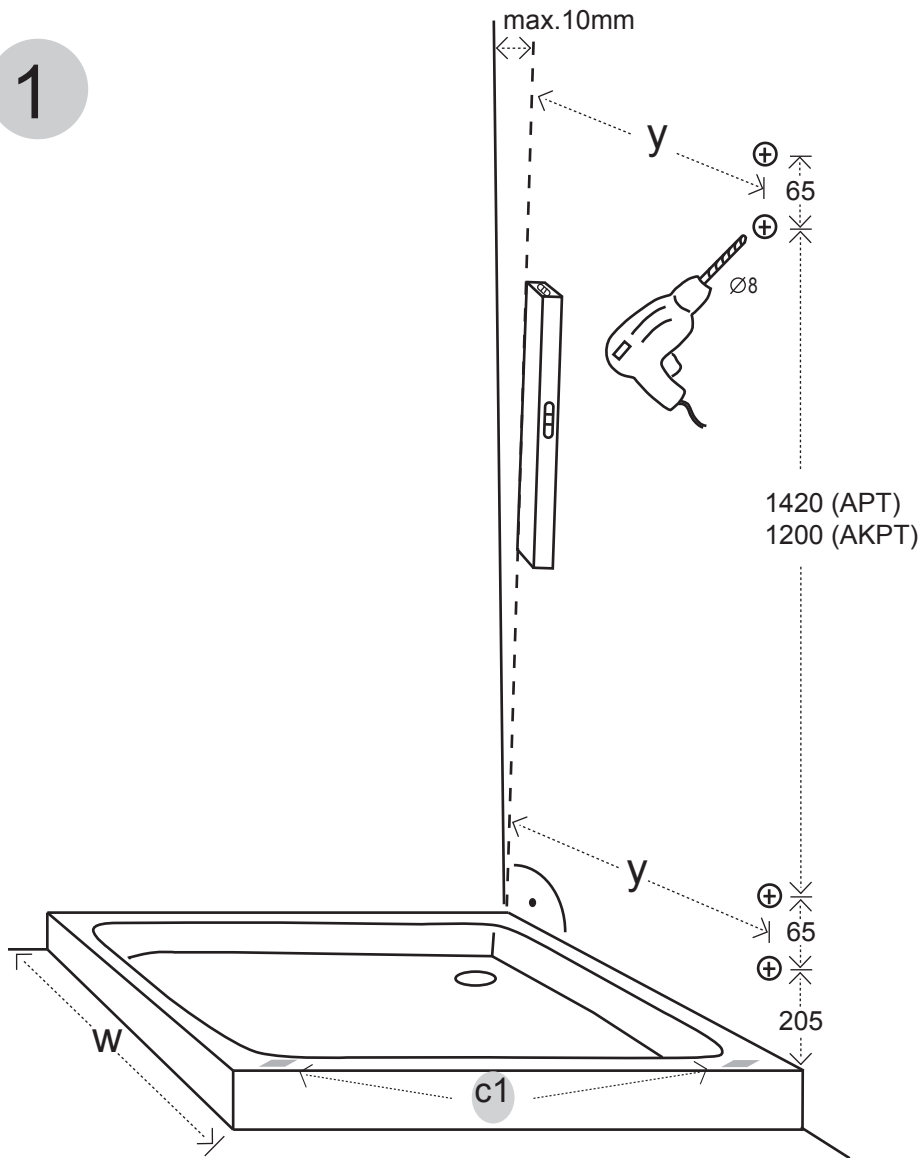

W (mm) Wannenmaß tray measurement misure vasca mesure de bac à douche	y (mm) Bohrmaß drill measurement misure per la trapanatura mesure de perçage
700	645
750	695
800	745
900	845
1000	945

Hinweis: Immer zuerst feste Seitenwand montieren.

Note: Always install fixed side panel first.

Indicazioni: Per primo montare sempre la parete fissa.

Remarque: Toujours monter en premier lieu la paroi fixe.

2

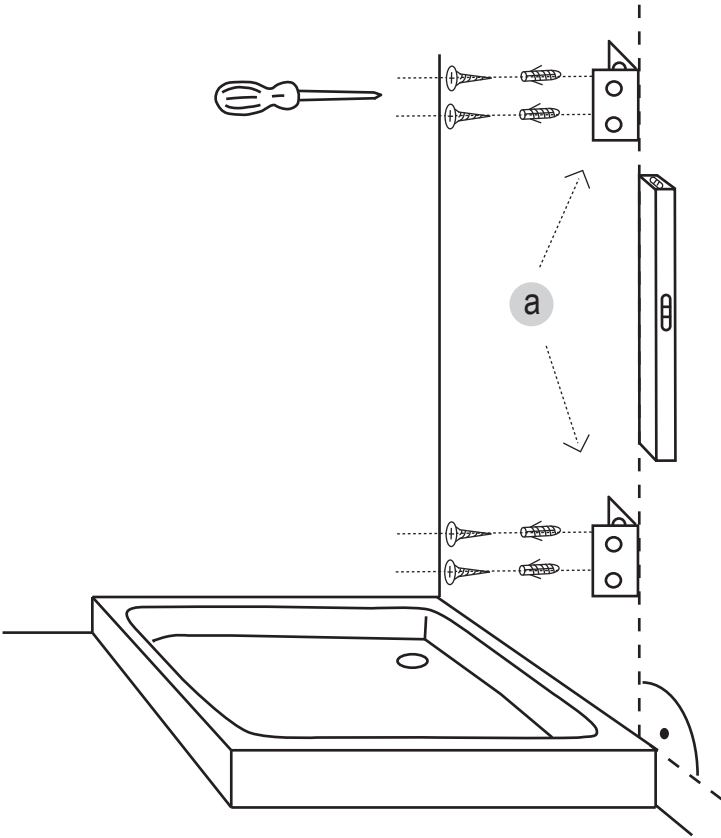

3

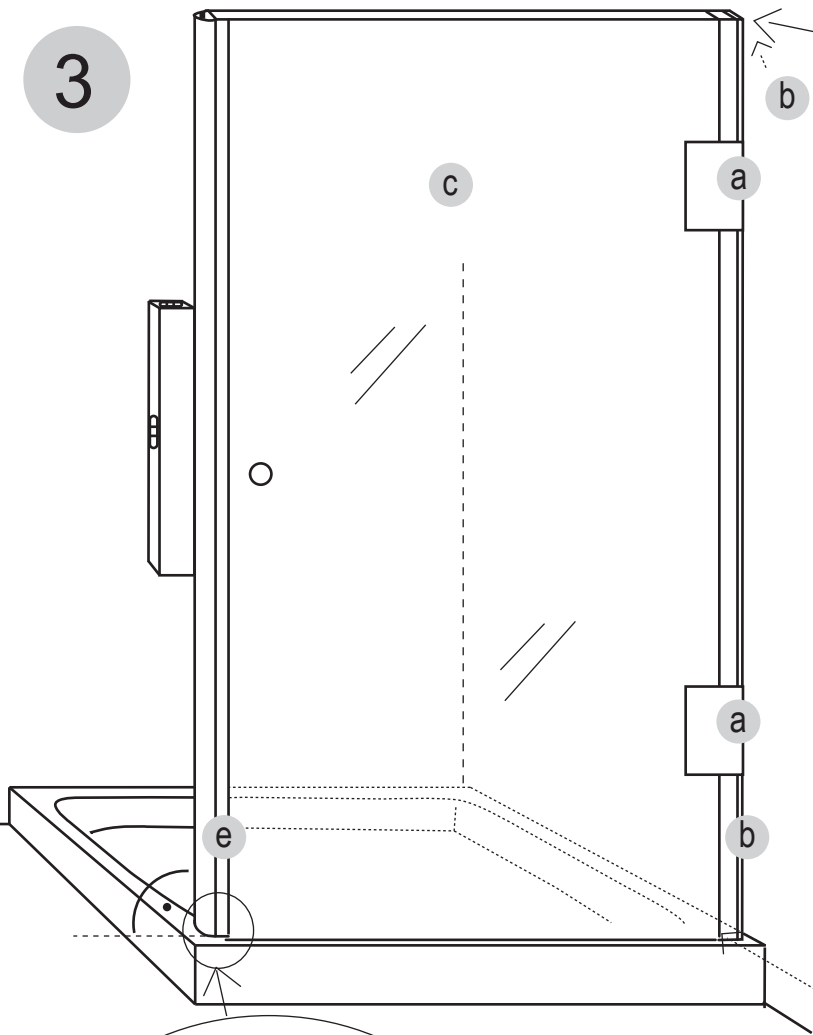

(D) Richten Sie die feste Seitenwand (c) senkrecht aus und schieben Sie das Kompensationsprofil (b) mit Druck an die Wand um Schrägen auszugleichen, kürzen Sie das Sockelprofil (d) so ein, dass es zwischen Kompensationsprofil (b) und Magnetleiste (e) passt. Fixieren Sie dann mit den Wandbefestigungen (a). Bei gerader Wand kann auf das Kompensationsprofil (b) verzichtet werden und der senkrechte Wandanschluss absilikoniert werden (Abstand Wand / Glas min. 2 mm).

(GB) Set up the fixed side panel (c) vertically. Push the compensation gasket (b) with force towards the wall to even out possible slopes. Shorten the lift up gasket (d) so that it fits between compensation gasket (b) and magnetic gasket (e). Fasten with the wall fixings (a). A straight wall does not need the compensation gasket (b). In this case apply silicone caulking to the vertical connection (distance wall / glass min. 2 mm).

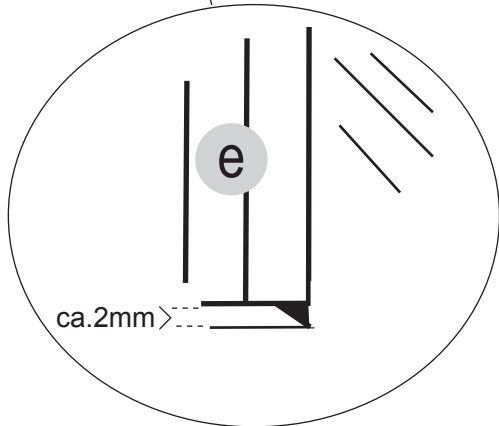

(I) Porre la parete fissa (c) in maniera verticale, spingere poi il profilo di compensazione (b) con forza verso il muro, cosicché si possano compensare eventuali irregolarità. Accorciare poi il profilo a zoccolo (d) in modo che combaci tra il profilo di compensazione (b) e il profilo magnetico (e), fissare poi il tutto con gli attacchi a muro (a). Nel caso in cui il muro sia esattamente diritto, si può rinunciare al profilo di compensazione (b) siliconando direttamente il lato verticale (distanza muro / vetro min. 2 mm).

(F) Positionnez la paroi fixe (c) d'aplomb et placez la plinthe de compensation (b) sur le mur en poussant fortement pour égaliser les différences. Coupez la plinthe de rehaussement (d) de telle façon qu'elle passe entre la plinthe de compensation (b) et la baguette aimantée (e). Ensuite fixez la plinthe avec les vis de montage (a). Avec des murs droits, il n'est pas nécessaire d'utiliser la plinthe de compensation (b), on étanche avec un joint de silicon (distance verre / mur min. 2 mm).

4

